

1. Sommaire

1.	Sommaire	2
2.	Explication des symboles	2
3.	Consignes générales de sécurité	2
4.	Présentation du produit	3
5.	Mise en service	5
6.	Caractéristiques techniques	11
7.	Déclaration de conformité CE	11

2. Explication des symboles



Risque de dommage corporel !

Il est impératif de respecter les consignes de sécurité !



Risque de dommage matériel !

Il est impératif de respecter les consignes de sécurité !



Information

Consignes particulières

OU

Référence vers d'autres sources d'information

3. Consignes générales de sécurité

Garantie

Une garantie concernant la fonctionnalité et la sécurité d'utilisation entrera uniquement en vigueur si les consignes et les avertissements de sécurité contenus dans ces instructions de service ont été respectés.

La société MFZ Antriebe GmbH + Co.KG ne se portera pas responsable des dommages corporels ou matériels dus à un non respect des consignes et des avertissements de sécurité.

Application conforme

La commande AS 210 B a été exclusivement conçue pour piloter les installations de portes.

La mise en service est uniquement autorisée dans les pièces sèches.

Groupe cible

Seul du personnel qualifié et formé sera autorisé à brancher, programmer et prendre en charge la maintenance de la commande.

Un personnel qualifié et formé est un personnel suffisamment instruit et disposant des qualifications suivantes, correspondant à leur activité :

- Connaissance des règles générales et spécifiques de sécurité et de prévention des accidents,
- Connaissances des règles se rapportant à l'électrotechnique,
- Formation concernant l'utilisation et l'entretien d'un équipement de sécurité adapté,
- Capacité de reconnaître les dangers liés à l'électricité.

Consignes se rapportant au montage et au branchement

- Avant tous travaux électriques, l'installation doit absolument être mise hors tension. Pendant les travaux, l'alimentation électrique doit impérativement restée coupée.
- Respecter les normes locales en vigueur.
- Pour éviter les phénomènes d'induction, il est impératif de séparer dans des gaines différentes les câbles d'asservissement des câbles d'alimentation du moteur.

Bases des contrôles et règlements

Lors du branchement, de la programmation et de la maintenance, il est impératif de respecter les règles suivantes (intégralité non garantie).

Normes produits

- EN 13241-1 (Produits sans propriétés de protection contre le feu et la fumée)
- EN 12 445 (Sécurité à l'utilisation des portes motorisées
 - Procédure de contrôle)
- EN 12 453 (Sécurité à l'utilisation des portes motorisées
 - Exigences)
- EN 12978 (Dispositifs de protection pour les portes motorisées - Exigences et procédure de contrôle)

EMV

- EN 55014-1 (Compatibilité électromagnétique - Exigences pour les appareils électrodomestiques)
- EN 61000-3-2 (Limites pour les émissions de courant harmonique)
- EN 61000-3-3 (Immunité aux creux et variations de tension)
- EN 61000-6-2 (Compatibilité électromagnétique (CEM) - Partie 6-2 : Normes génériques - Immunité pour les environnements industriels)
- EN 61000-6-3 (Compatibilité électromagnétique (CEM) - Partie 6-3 : Normes génériques - Norme sur l'émission pour les environnements résidentiels, commerciaux et de l'industrie légère)

Directive machines

- EN 60204-1 (Sûreté de fonctionnement des machines, de leurs équipements électriques, Partie 1 : Règles générales)
- EN 12100-1 (Sécurité des machines - Notions fondamentales, principes généraux de conception - Partie 1 : Terminologie de base, méthodologie)

Basse tension

- EN 60335 - 1 (sécurité des appareils électriques destinés à un usage domestique ou autre usage du même genre)
- EN 60335-2-103 (Règles particulières pour les motorisations de portails, portes et fenêtres)

Caisse professionnelle d'assurance accidents D

- BGR 232 (règles directives pour les fenêtres et portes motorisées)

4.1 Fonctions

La version de base de la commande AS 210 B est exclusivement conçue pour le service homme mort.

Une extension de la commande AS 210 B est possible grâce au module enfichable ZM SKS B.

Le module enfichable permet le branchement d'une barre palpeuse.

Les fonctions suivantes sont alors réglables :

- Feu rouge
- Eclairage sur cour
- Fermeture automatique
- Contrôle de la durée du mouvement

4. Présentation du produit

4.2 Platine de base AS 210 B

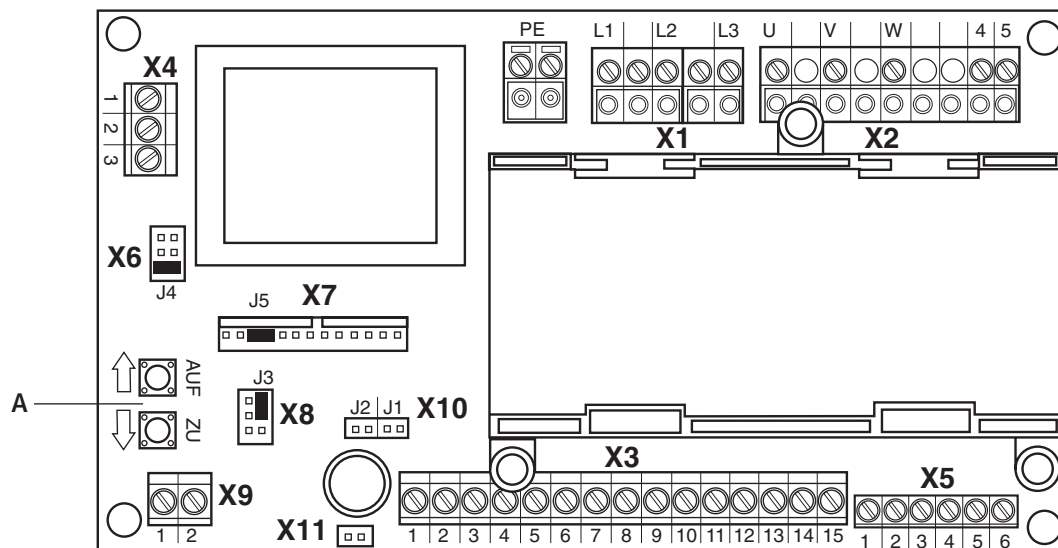

Explication :

- A: Contacteur de réglage OUVERTURE (S01) /
Contacteur de réglage FERMETURE (S02)
- X1 : Barrette branchement secteur
- X2 : Barrette moteur /
Chaîne de sécurité motorisation
- X3 : Barrette éléments de commande
- X4 : Barrette sélection de la tension secteur
- X5 : Connecteur interrupteur fin de course
- X6 : Connecteur bouton triple
- X7 : Socle à fiches pour platine ZM SKS B
- X8 : Socle à fiches pour câble spiralé
- X9 : Barrette feu / éclairage sur cour
(uniquement avec la carte enfichable ZM SKS B)
- X10: Connecteur auto maintien OUVERTURE - FERMETURE
- X11 : Connecteur relais de frein

5. Mise en service

F

5.1 Généralités



Avertissement !

Pour assurer un fonctionnement sans problèmes, les points suivants doivent être appliqués :

- La porte est montée et fonctionnelle.
- Le moto-réducteur MFZ est monté et fonctionnel.
- Les auxiliaires de commande et de sécurité sont montés et fonctionnels.
- La commande AS 210 B est montée.



Information :

Il faut absolument respecter les instructions du fabricant correspondant, lors du montage de la porte, du moto-réducteur MFZ et des auxiliaires de commande et de sécurité.

5.2 Branchement sur secteur



Danger !

Pour assurer le fonctionnement de la commande, les points suivants doivent être appliqués :

- La tension du secteur doit correspondre aux indications de la plaquette signalétique.
- En présence de courant triphasé, il doit y avoir un champ magnétique tournant à droite.
- En présence d'un branchement fixe, il faut utiliser un interrupteur principal tous pôles.
- En présence de courant triphasé, seule l'utilisation des blocs de coupe-circuits automatiques triples (10 A) sera permise.

Plan détaillé des connexions secteur et moteur 400 V / 3 phases

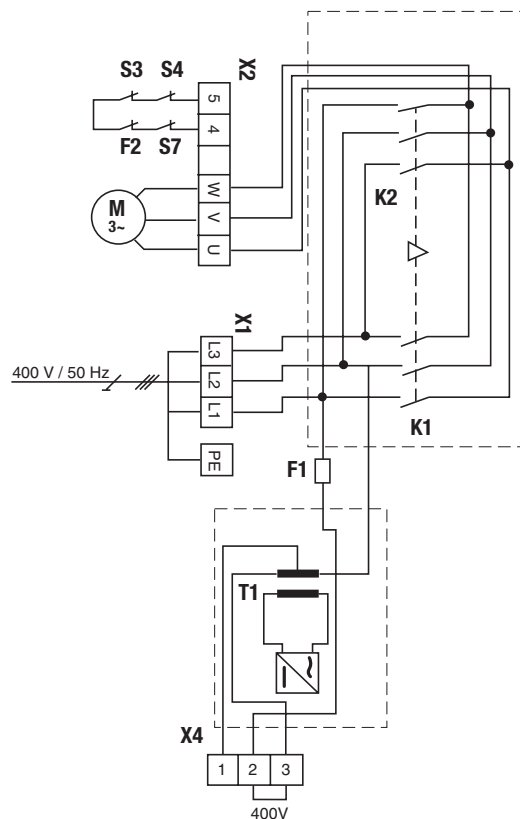

Explication :

- | | |
|----|---|
| F1 | Fusible thermique intégré tension de commande |
| F2 | Protection thermique moteur |
| K1 | Contacteur OUVERT |
| K2 | Contacteur FERME |
| M | Moteur (400 V / 50 Hz / 3 phases) |
| S3 | Interrupteur de fin de course de sécurité OUVERTURE (rupteur) |
| S4 | Interrupteur de fin de course de sécurité FERMETURE (rupteur) |
| S7 | Interrupteur de sécurité, service manuel d'urgence (rupteur) |
| T1 | Transformateur |
| X1 | Barrette branchement secteur |
| X2 | Barrette moteur |
| X4 | Barrette sélection de la tension secteur |

5. Mise en service

Plan détaillé des connexions secteur et moteur 230 V / 3 phases

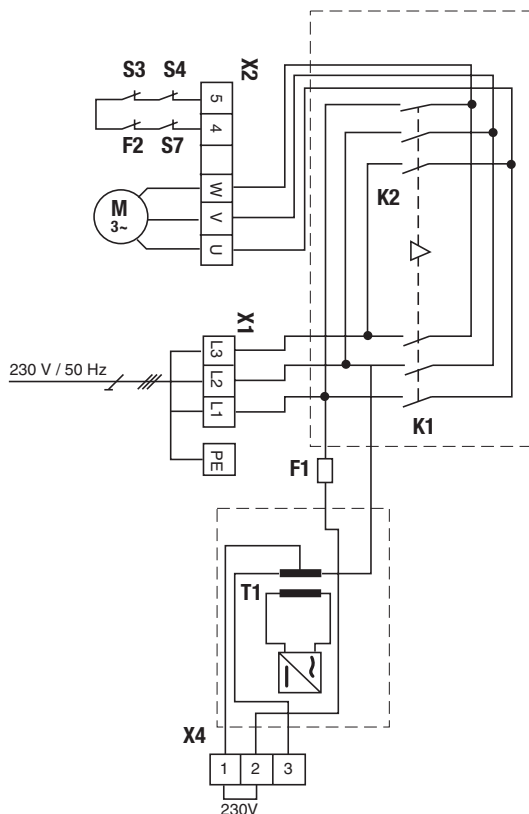

Explication :

- F1 Fusible thermique intégré tension de commande
- F2 Protection thermique moteur
- K1 Contacteur OUVERT
- K2 Contacteur FERME
- M Moteur (230 V / 50 Hz / 3 phases)
- S3 Interrupteur de fin de course de sécurité OUVERTURE (rupteur)
- S4 Interrupteur de fin de course de sécurité FERMETURE (rupteur)
- S7 Interrupteur de sécurité, service manuel d'urgence (rupteur)
- T1 Transformateur
- X1 Barrette branchement secteur
- X2 Barrette moteur
- X4 Barrette sélection de la tension secteur

Plan détaillé des connexions secteur et moteur 230 V / 1 phase

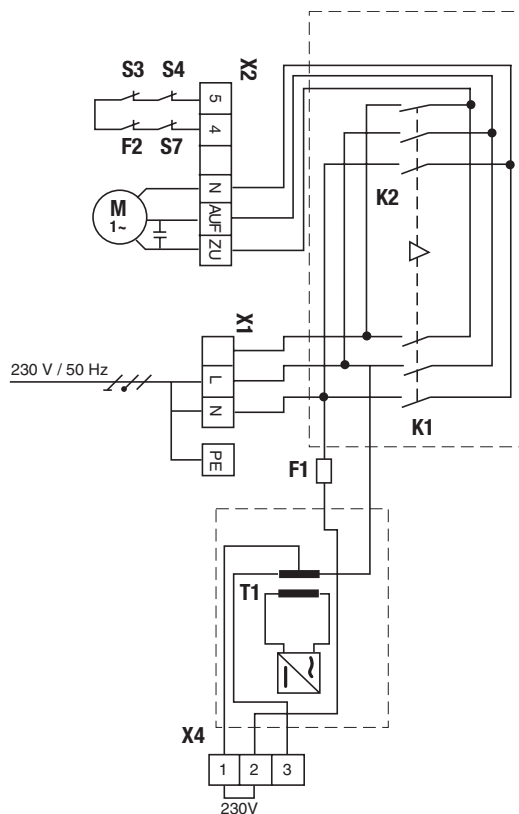

Explication :

- F1 Fusible thermique intégré tension de commande
- F2 Protection thermique moteur
- K1 Contacteur OUVERT
- K2 Contacteur FERME
- M Moteur (230 V / 50 Hz)
- S3 Interrupteur de fin de course de sécurité OUVERTURE (rupteur)
- S4 Interrupteur de fin de course de sécurité FERMETURE (rupteur)
- S7 Interrupteur de sécurité, service manuel d'urgence (rupteur)
- T1 Transformateur
- X1 Barrette branchement secteur
- X2 Barrette moteur
- X4 Barrette sélection de la tension secteur

Branchement :

- ☛ Brancher la commande au secteur.
- ☛ Brancher la commande au moteur.
- ☛ Assurer les groupes de câbles avec un lien à câble, juste devant les bornes correspondantes.

5.3 Attribution des branchements des interrupteurs de fin de course (bornes X5 et X2)

Barrette X5

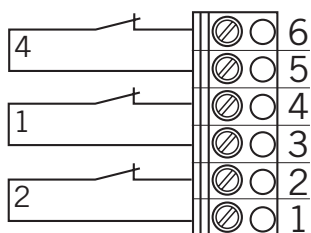

Barrette X2

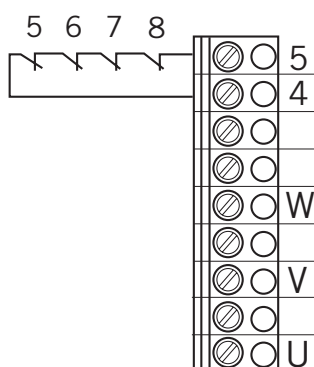

¹ Interrupteur de fin de course OUVERTURE

² Interrupteur de fin de course FERMETURE

⁴ Interrupteur de fin de course monté en amont FERMETURE (Après réaction, pas d'inversion du mouvement de la porte)

⁵ Protection thermique moteur

⁶ Service d'urgence (rupteur)

⁷ Interrupteur de fin de course de sécurité FERMETURE

⁸ Interrupteur de fin de course de sécurité OUVERTURE

5.4 Attribution des branchements, auxiliaires de commande et de sécurité

Les auxiliaires de commande et de sécurité présents peuvent être branchés aux barrettes X3 et X9.

Barrette X3

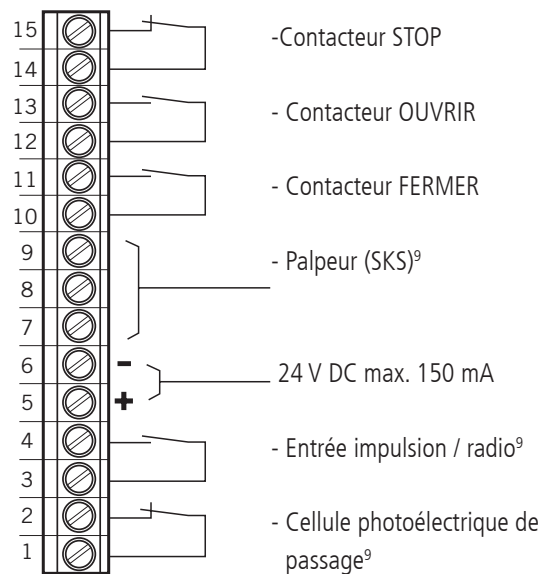

Barrette X9

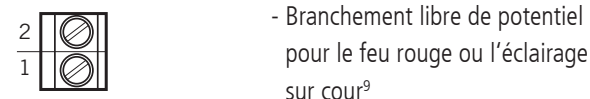

⁹ Uniquement avec la carte enfichable ZM SKS B

5. Mise en service

5.5 Exemples de branchements, auxiliaires de commande et de sécurité (barrette X3)

Contacteur OUVRIR / STOP / FERMER

(solution à 4 fils)

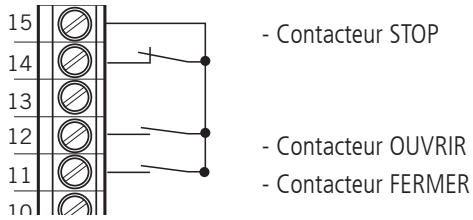

Contacteur à clé OUVRIR / FERMER

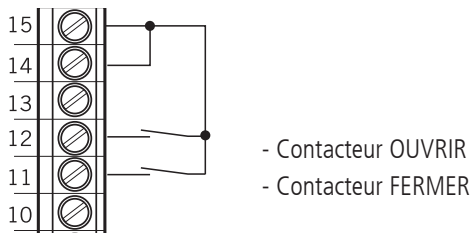

5.6 Exemples de branchement avec la carte enfichable ZM-SKS B (barrette X3)

Pour palpeur opto-électronique

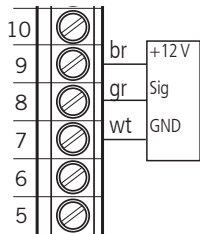

- Le commutateur DIP 1 doit être sur OFF.

Pour palpeur 8,2 kOhm

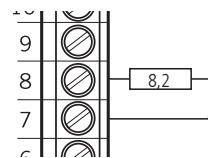

- Le commutateur DIP 1 doit être sur ON.

Pour palpeur pneumatique

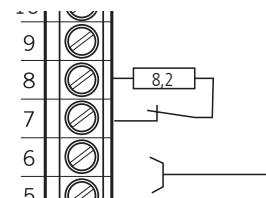

- Une résistance de 8,2 kOhms doit être commutée en série par rapport au commutateur ONDE DE CHOC.
- Le commutateur DIP 1 doit être sur ON.
- Le commutateur DIP 2 doit être sur ON.

wt : blanc
gr : vert
br : marron

Pour cellule photoélectrique en technique trifilaire

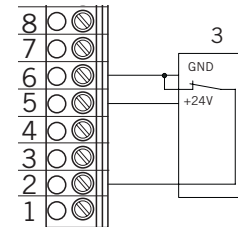

³ cellule photoélectrique (NPN)

5. Mise en service

5.7 Présentation détaillée AS 210 B

X6 - Socle à fiches pour bouton triple externe

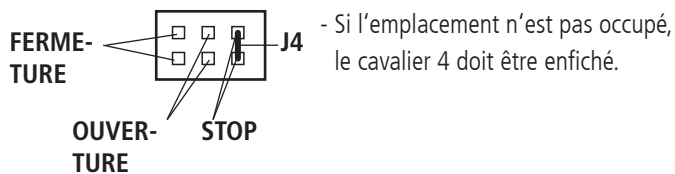

X8 - Socle à fiches pour câble spirale

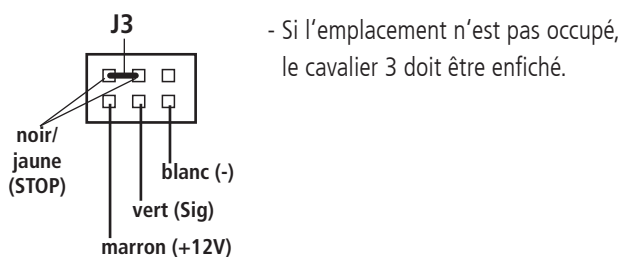

X7 - Socle à fiche pour platine ZM SKS B

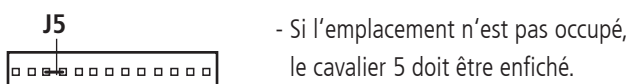

X10 - Connecteur pour la fonction auto maintien (OUVERTURE + FERMETURE)

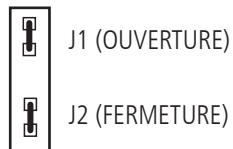

J1 et J2, liés à la carte d'extension ZM SKS B, doivent être ouverts.



Avertissement !

Si J2 est enfiché, il n'y pas d'ordre d'arrêt du palpeur en mouvement de descente.

X11 - Connecteur pour relais de frein



Avertissement !

Pour éviter les endommagements de la commande, il est impératif de ne pas munir X11 d'un cavalier (J).

A l'usine, un relais de frein peut être branché au connecteur X11.

 enfiché = auto-maintien

 non enfiché = homme mort

6. Caractéristiques techniques

Dimensions de la platine :	167 x 85 x 190
Alimentation par L1, L2, L3, PE :	230 V ou 400 V, 50 / 60 Hz; -puissance consommée max. 2200 W - 3,2 A; durée de mise en circuit 60% pour une durée de mouvement max. de 120 s
Protection fusibles :	10 A K-Caractéristique
Consommation propre à la commande :	max. 100 mA
Tension du circuit de commande :	24V DC, max. 250 mA ; protégée par fusible à réarmement automatique pour les sondes externes ; toutes les entrées de tension de la commande sont séparées par galvanisation de l'alimentation
Entrées de commande :	24V DC, toutes les entrées sont à brancher libre de potentiel, durée de signal min. pour entrée d'instruction de commande >100ms
Sorties de commande :	24 V DC, max. 150 mA
Chaîne de sécurité / arrêt d'urgence :	Toutes les entrées sont absolument à brancher libres de potentiel ; si la chaîne de sécurité est interrompue, un mouvement électrique de la commande n'est plus possible, non plus en mode de service homme-mort.
Entrée de sécurité : *	pour réglettes de sécurité électriques avec 8,2 kΩ, résistance terminale et pour systèmes optiques dynamiques
Sorties de relais : *	si des charges inductives sont branchées (par ex: d'autres relais ou freins), elles doivent être équipées des mesures antiparasites correspondantes (diodes à roues libres, varistances, montage RC). Contact de fermeture libre de potentiel; min. 10mA ; max. 230V AC / 4A. <i>Les contacts déjà utilisés pour circuit de puissance ne peuvent plus brancher des mini courants.</i>
Plage de température :	En service : -10°C ... +45°C Entreposage : -25°C ... +70°C
Humidité de l'air :	à 80% non-condensant
Poids :	1,8 kg env.
Lignes directives :	Normes

* uniquement avec la carte d'extension ZM SKS B

7. Déclaration de conformité CE

F

Fabricant :

MFZ Antriebe GmbH & Co. Kg, Neue Mühle 4,
D-48739 Legden

Nous déclarons par la présente que les produits décrits ci-après :

Commande de porte AS 210 B

est, de par sa conception, son type et de par le modèle introduit par nous sur le marché, conforme aux normes et directives CE suivantes, se rapportant aux exigences de base de sécurité et de santé :

Directive de la CE sur les produits de la construction 89/106/EG

DIN EN 13241-1
DIN EN 12453
DIN EN 12445
DIN EN 12978

Directive CE sur la compatibilité électromagnétique 2004/108/EG

EN 55014-1
EN 61000-3-2
EN 61000-3-3
EN 61000-6-2
EN 61000-6-3

Directive CE machines 2006/42/EG

EN 60204-1
EN ISO 12100-1

Directive CE basse tension 2006/95/EG

EN 60335-1
EN 60335-2-103

Directive BGR 232 directive pour les fenêtres et portes motorisées

Legden, le 29.12.09
Signature du fabricant :



Hans-Joachim Molterer

Fonction du signataire :
Direction

