

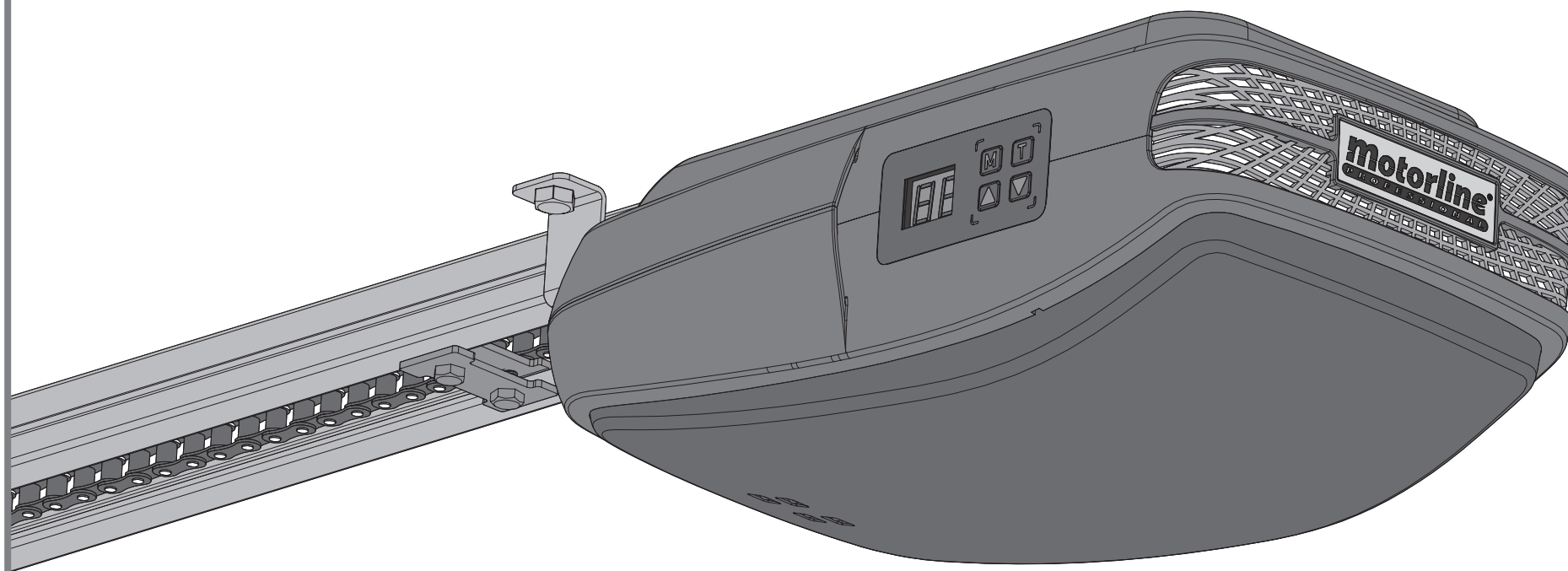

ROSSO EVO

MANUAL DEL USUARIO / INSTALADOR



motorline[®]
PROFESSIONAL

00. CONTENIDO

ÍNDICE

01. AVISOS DE SEGURIDAD	
NORMAS A SEGUIR	1B
02. EMBALAJE	
DENTRO DEL EMBALAJE	2A
03. EL AUTOMATISMO	
CARACTERÍSTICAS TÉCNICAS	2B
DESBLOQUEO MANUAL	3A
RETIRAR LA TAPA SUPERIOR	3B
ENCAJAR LA TAPA SUPERIOR	3B
CAMBIAR LEDS DE CORTESIA	4A
CAMBIAR FUSIBLE	4A
INFORMACIÓN PRÉ-INSTALACIÓN	4B
04. INSTALACIÓN	
FIJACIÓN DEL MOTOR EN LA GUÍA	5A
INSTALACIÓN DEL AUTOMATISMO	5B
MAPA DE INSTALACIÓN	7
05. PROGRAMACIÓN	
LEYENDA	8A
FUNCIONES DEL MENÚ	8B
PROGRAMACIÓN DE COMANDOS	11A
06. DESPUES DE LA INSTALACIÓN	
BATIENTE EN LA APERTURA	11B
ESTICAR LA GUIA CORRECTAMENTE	12A
MANTENIMIENTO	12A
07. DIAGNÓSTICO	
CONECTAR MOTOR A BATERIA DE 24V	12B
08. RESOLUCIÓN DE PROBLEMAS	
INSTRUCCIONES PARA LOS CONSUMIDORES FINALES	13
INSTRUCCIONES PARA LOS TÉCNICOS ESPECIALIZADOS	13
09. ENLACE A LA CENTRAL	
CENTRAL ROSSO EVO	14

1A

ES

01. AVISOS DE SUGURIDAD

NORMAS A SEGUIR

ATENCIÓN:

- Es importante para su seguridad, que estas instrucciones sean seguidas. La instalación o el uso incorrecto de este producto puede causar daños físicos y materiales.
- Mantenga estas instrucciones en lugar seguro para futura referencias.
- Este producto fue diseñado y producido, estrictamente para el uso indicado en este manual, cualquier otro tipo de utilización que no este expresamente indicado puede dañar el producto, además de ser una fuente de peligro, e invalidar la garantía.
- **ELECTROCELOS S.A.** no se hace responsable por el incorrecto uso del producto, o por el uso para lo cual no fue diseñado.
- **ELECTROCELOS S.A.** no se hace responsable si las normas de seguridad no fuesen respetadas en la utilización del producto al ser instalado, ni por cualquier deformación que le pueda ocurrir al mismo.
- **ELECTROCELOS S.A.** no se hace responsable por la inseguridad e incorrecto funcionamiento del producto si fueran usados componente que no fueron vendidos por nosotros.
- No haga cualquier alteración a los componentes del motor o accesorios .
- Antes de proceder a la instalación desconectar la electricidad.
- El instalador debe informar al utilizador como debe de manipular el producto en caso de emergencia e indicarle el manual del mismo.
- Mantenga los mandos fuera del alcance de los niños, para evitar que el automatismo trabaje accidentalmente.
- El cliente no deberá bajo ninguna circunstancia reparar o afinar el automatismo ,debe llamar para estos efectos a un técnico cualificado.
- Conecte el automatismo a una tomada de 230v, con cable tierra.
- Automatismos para uso intèrior.

1B

ES

02. EMBALAJE

DENTRO DEL EMBALAJE

En el embalaje ira a encontrar los siguientes componentes:

- 01• 01 motor ROSSO EVO
- 02• 01 barra principal
- 03• 01 barra secundaria
- 04• 02 mando de 4 canales MX4SP
- 05• 01 soporte del mando
- 06• 01 regla soporte de fijación
- 07• 01 desbloquea cadena
- 08• 03 chapa de fijación de motor a guía
- 09• 01 chapa de fijación de guía al techo
- 10• 01 chapa de fijación de guía al dintel
- 11• 01 chapa de fijación para portón
- 12• 01 chapa de refuerzo para chapa de fijación al portón
- 13• 01 batiente
- 14• 01 conjunto de accesorios de fijación

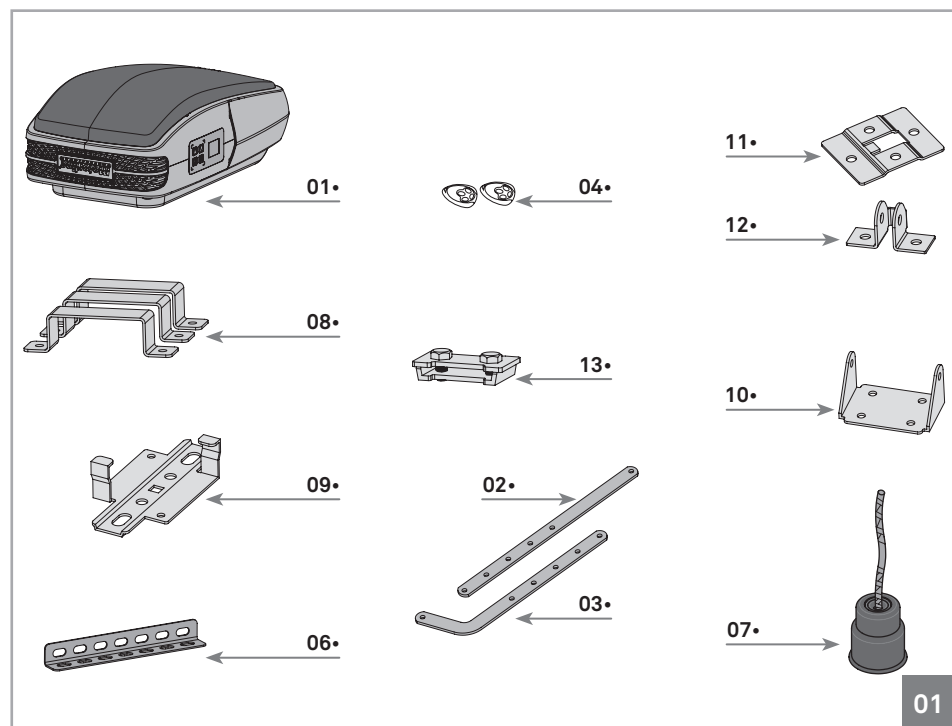

01

03. EL AUTOMATISMO

CARACTERÍSTICAS TÉCNICAS

Las características del automatismo **ROSSO EVO** son las siguientes:

	ROSSO EVO 60	ROSSO EVO 100	ROSSO EVO 120
• Alimentación	AC 230V 50/60Hz	AC 230V 50/60Hz	AC 230V 50/60Hz
• Motor	DC24V - 100W	DC24V - 120W	DC24V - 160W
• Velocidad	140mm /seg	140mm /seg	140mm /seg
• Ruido	≤56dB	≤56dB	≤56dB
• Fuerza del motor	600N	1000N	1200N
• Tiem de funcionamiento	-20°C a 70°C	-20°C a 70°C	-20°C a 70°C
• Protección térmica	120°C	120°C	120°C
• Nivel de protección	IP20	IP20	IP20
• Frecuencia de trabajo	70%	70%	70%
• Luz de cortesía	3 minutos	3 minutos	3 minutos
• Área máxima de la puerta	10m ²	15m ²	18m ²
• Memoria	30 comandos	30 comandos	30 comandos
• Tipo de código	Rolling Code	Rolling Code	Rolling Code
• Frecuencia de radio	433,92Hz	433,92Hz	433,92Hz

Las dimensiones de automatismo **ROSSO EVO** son las siguientes:

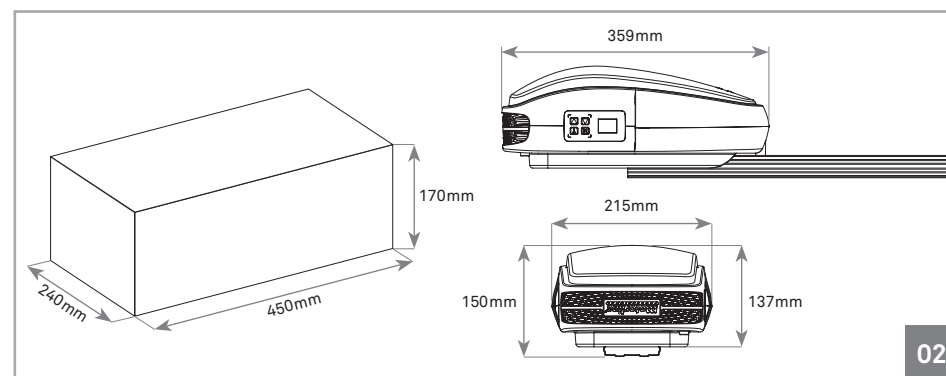

02

03. EL AUTOMATISMO

DESBLOQUEO MANUAL

El desbloqueo del automatismo **ROSSO EVO** es muy simple y practico de utilizar. Para hacerlo basta con empujar la palanca hacia abajo (figura siguiente). Para bloquear basta con empujar la palanca hacia su posición original.

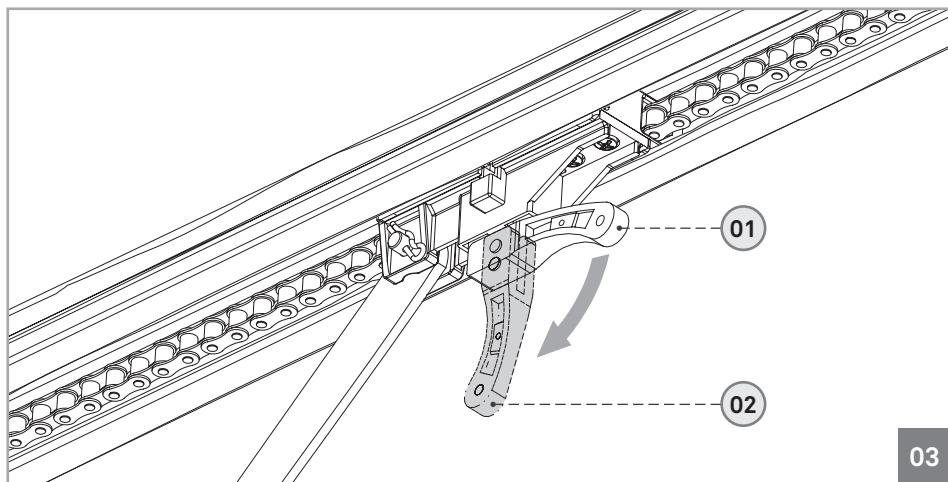

03

Posición 01 • Motor bloqueado

Posición 02 • Motor desbloqueado

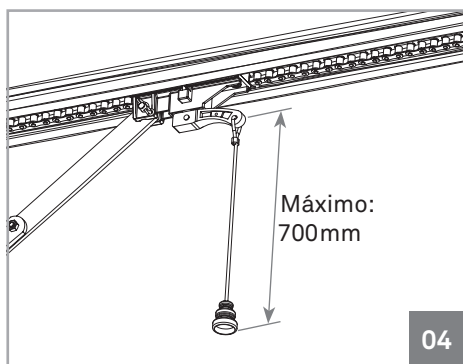

04

← Con este automatismo también se entrega una cuerda para aplicar en la palanca de desbloqueo, que hace con que el proceso sea mas practico y cómodo.

03. EL AUTOMATISMO

RETIRAR LA TAPA SUPERIOR

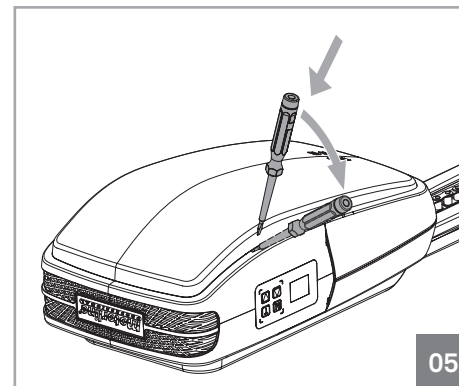

05

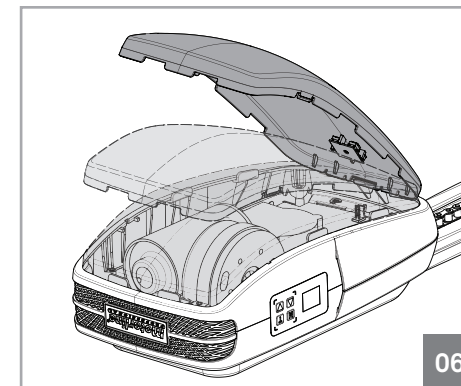

06

Para retirar la tapa, basta con introducir un destornillador en los tornillos laterales, y crear un efecto palanca para soltar los encajes entre la tapa superior y el cuerpo. Después basta retirar la tapa.

ENCAJAR LA TAPA SUPERIOR

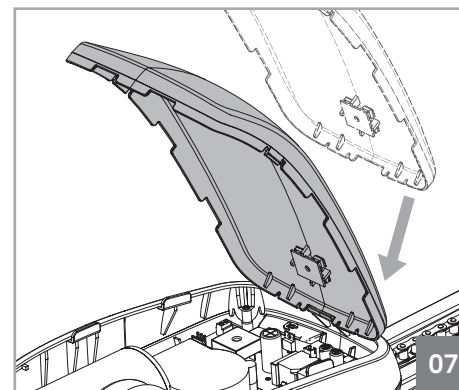

07

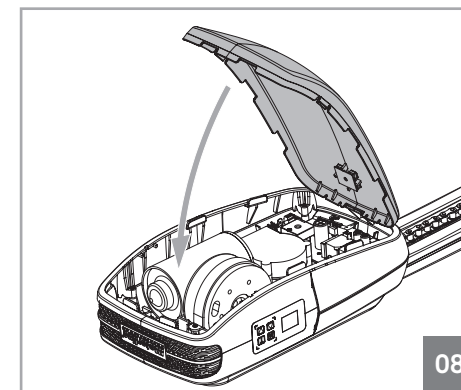

08

Para colocar la tapa, debe primero encajar la parte trasera como se ve en el diseño 07 después basta con encajar la parte frontal empujando hacia abajo. Los encajes encajaran automáticamente.

03. EL AUTOMATISMO

CAMBIAR LEDS DE CORTESIA

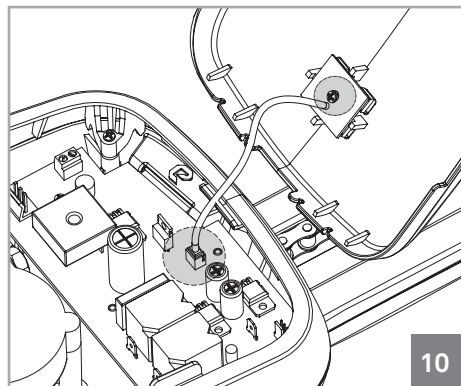
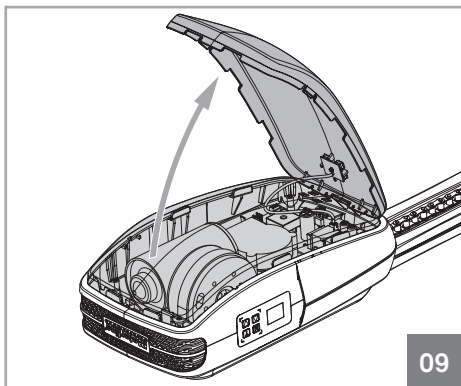

- Para cambiar la placa de LEDs debe abrir la tapa superior y desenchajar los cables de los LEDs de la central de control. Destornille los tornillos que cogen la placa de LEDs a la tapa superior y retire la placa. Ahora basta colocar la nueva placa de LEDs, atorníllala, encaja el cable en la central de control y vuelve a encajar la tapa al motor.

CAMBIAR FUSIBLE

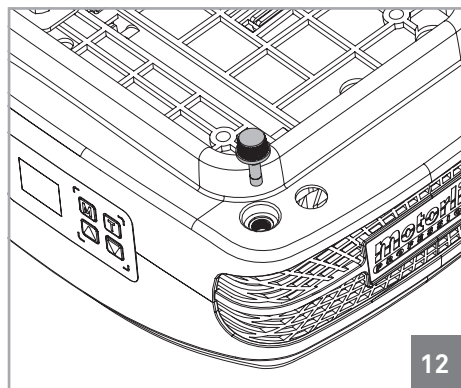
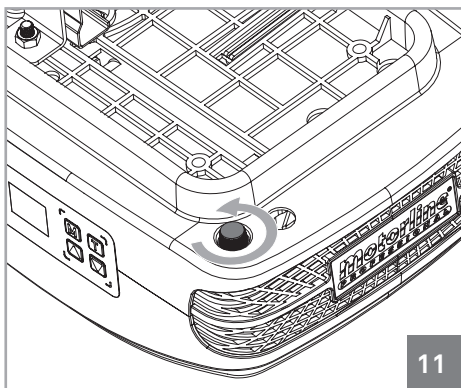

- Para cambiar el fusible debe desatornillarlo primero, como se ve en la imagen 11. Después, basta tirar hacia arriba (imagen 12). Repita los mismos pasos en sentido contrario, para colocar el fusible. El automatismo usa un fusible de 250V 2,5A.

03. EL AUTOMATISMO

INFORMACIÓN PRE-INSTALACIÓN

Para que el automatismo **ROSSO EVO**, funcione correctamente, antes de la instalación debe tener atención a los siguientes parámetros :

- Lea todos los pasos por lo menos una vez, de forma a enterarse del proceso de la instalación y configuración.
- Asegúrese que la estructura de la puerta es sólida i esta en condiciones para ser automatizada.
- Verifique que la puerta seccional no presenta anomalías técnicas, como fricción / prisión, esto puede poner en causa la durabilidad del automatismo .
- Verifique si la puerta esta en buen estado para instalar el motor, para eso eleve la puerta manualmente a 800mm, 1600mm 2000mm del suelo. Confirme si la puerta se mantiene suspensa en esa posición. Si la puerta comenzara a subir o a bajar, quiere decir que los muelles están mal equilibrados.
- Verifique el espacio envolvente. Evalúe cuidadosamente posibles riesgos que puedan causar daños materiales, posibles contactos de insectos, e infiltraciones entre otros.
- Asegúrese que el automatismo es alimentado a 220v, debidamente protegido por el cable tierra .
- Compruebe que existe protección eléctrica adecuada contra corto-circuitos / picos de corriente, y conexión tierra en el cuadro eléctrico.
- Tenga cuidado al manipular la central de control , el uso incorrecto puede dañar algunos componentes eléctricos.
- Asegúrese de que tiene preparado, todo el material adecuado para la instalación.
- Evalúe los dispositivos de seguridad a instalar, para prevenir accidentes inesperados .



Es muy importante que se respeten estas precauciones!

Sólo de esta manera el correcto funcionamiento y la durabilidad de la automatización se puede lograr!

04. INSTALACIÓN

FIJACIÓN DEL MOTOR EN LA GUÍA



Con las guías estándar solo puede automatizar puertas de asta máximo de 2400mm.

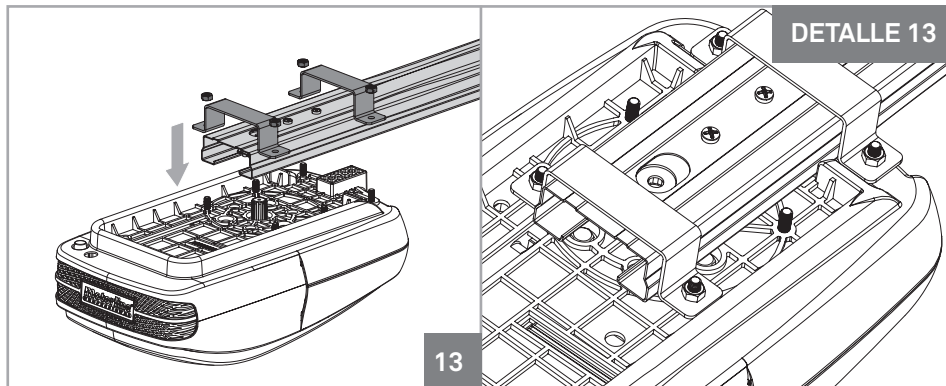

01 • La fijación de la guía de hierro en el automatismo debe ser hecha utilizando las chapas y las tuercas M6, como se muestra en la imagen de arriba. Debe apretar en cuatro tornillos, dejando los dos del medio libres.

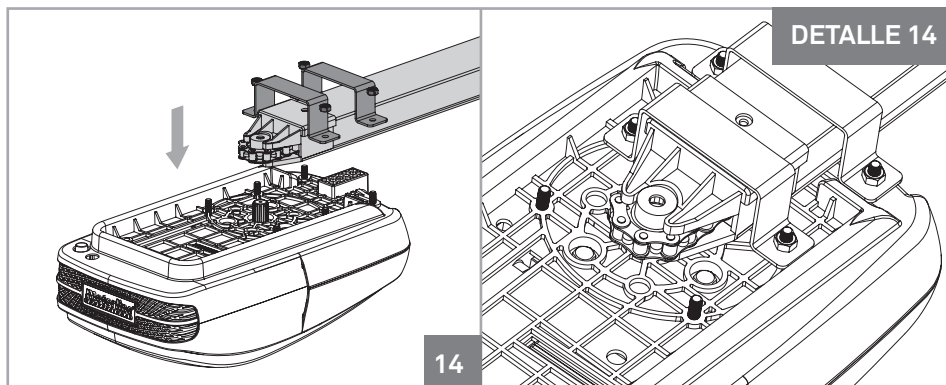

02 • La fijación en la guía de aluminio debe ser hecha utilizando las chapas y las tuercas M6, como muestra en la imagen de arriba. Debe dejar los dos de enfrente libres.

04. INSTALACIÓN

INSTALACIÓN DEL AUTOMATISMO

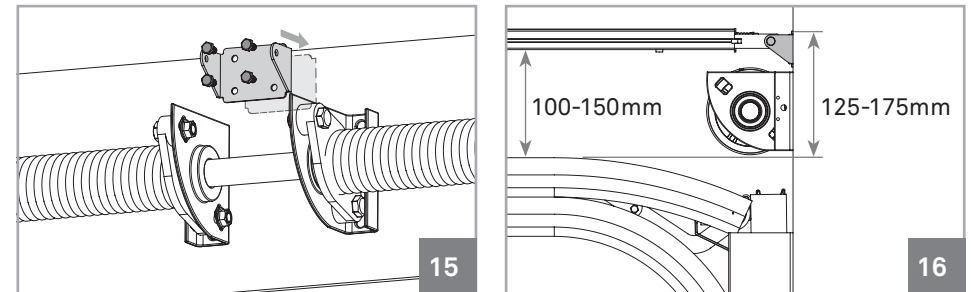

01 • Fijar la chapa del soporte de la guía al dintel, como muestra la imagen 15. En la imagen 16 se puede ver la distancia a mantener entre la guía del portón y la parte superior de la chapa del soporte (125-175mm).

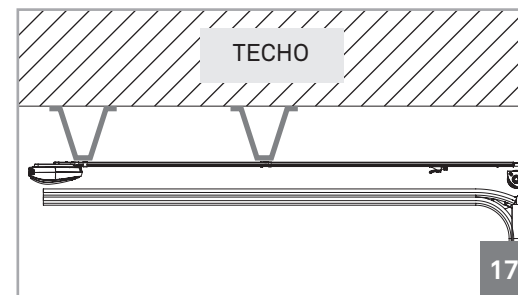

← Nota • En caso que no pueda fijar la guía al techo por no respetar las medidas de encima, debe crear una estructura sólida para poder fijarla en las medidas correctas, esa estructura podrá ser fijada en el techo como muestra la imagen 17.

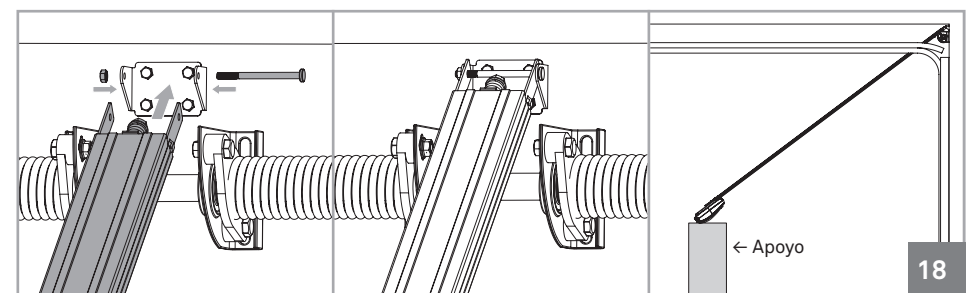

02 • Apretar la guía en la chapa de fijación ya colocada. Para facilitar la tarea puede hacerlo con la guía inclinada (motor apoyado en el suelo) lo que facilita la instalación pues solo tiene que tocar la zona donde va fijada la guía.

04. INSTALACIÓN

INSTALACIÓN DEL AUTOMATISMO

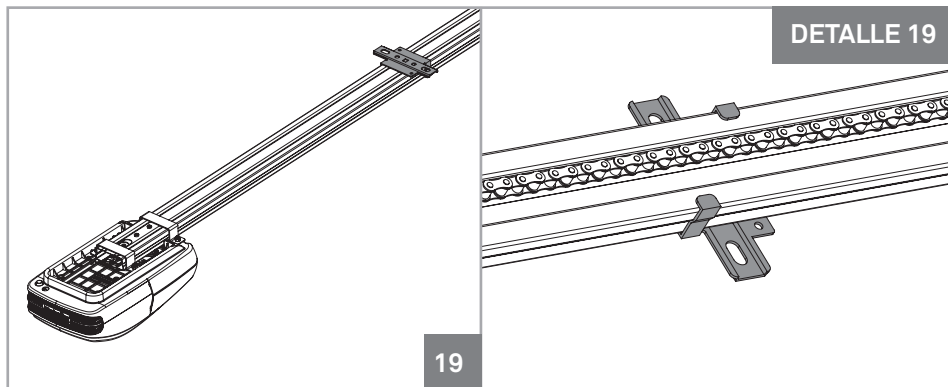

03 • Colocar chapa de fijación de la guía al techo sensiblemente al medio de la guía de hierro, como se ve en la imagen.

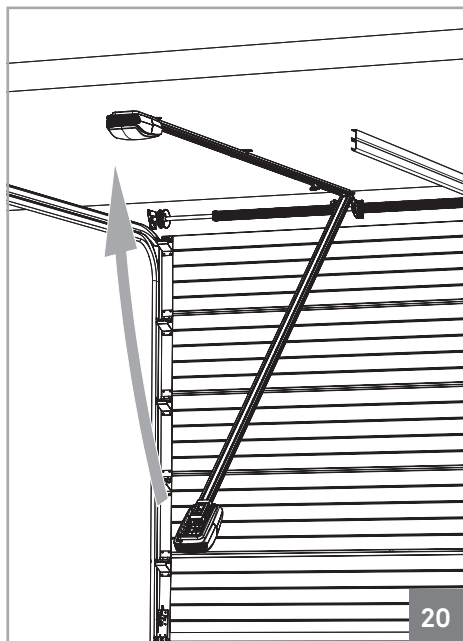

04 • Suba el motor hasta que la guía quede nivelada horizontalmente. En caso que sea necesario debe crear una estructura de apoyo a una superficie solida como se muestra en la pagina anterior, de manera que la guía quede anivelada (imagen 17).

Marque los agujeros de la chapa en el techo o estructura y haga los agujeros necesarios para fijar.

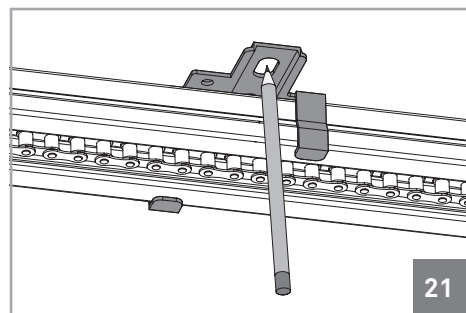

04. INSTALACIÓN

INSTALACIÓN DEL AUTOMATISMO

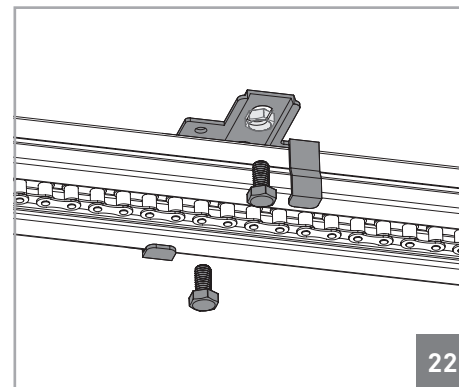

05 • Después de subir la guía y marcar los agujeros, debe fijar la chapa con los tornillos. A seguir, debe reforzar la fijación con abrazaderas, de esta vez, cerca del motor (imagen 23).

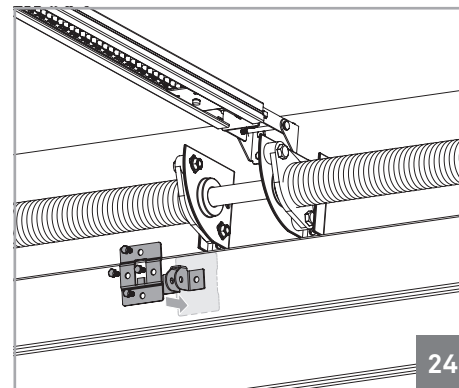
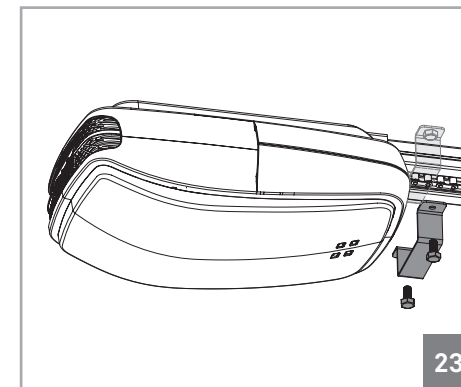

06 • Fije la chapa al panel superior de la puerta. La chapa debe quedar centrada horizontalmente con el panel de forma que quede alineada con la guía. También debe ser fija lo mas encima posible, como muestra la imagen 24.

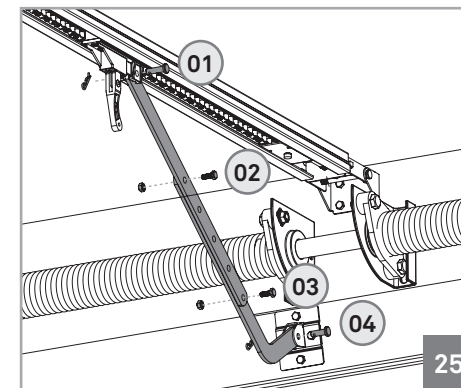

07 • Fije ahora las dos chapas de enlace entre el carro y la chapa del panel superior. Utilice los tornillos y tuercas M8 para apretar las dos chapas entre si (02 y 03), y los dos pines con tornillos para fijar en el carro y portón (01 y 04).

04. INSTALACIÓN

MAPA DE INSTALACIÓN

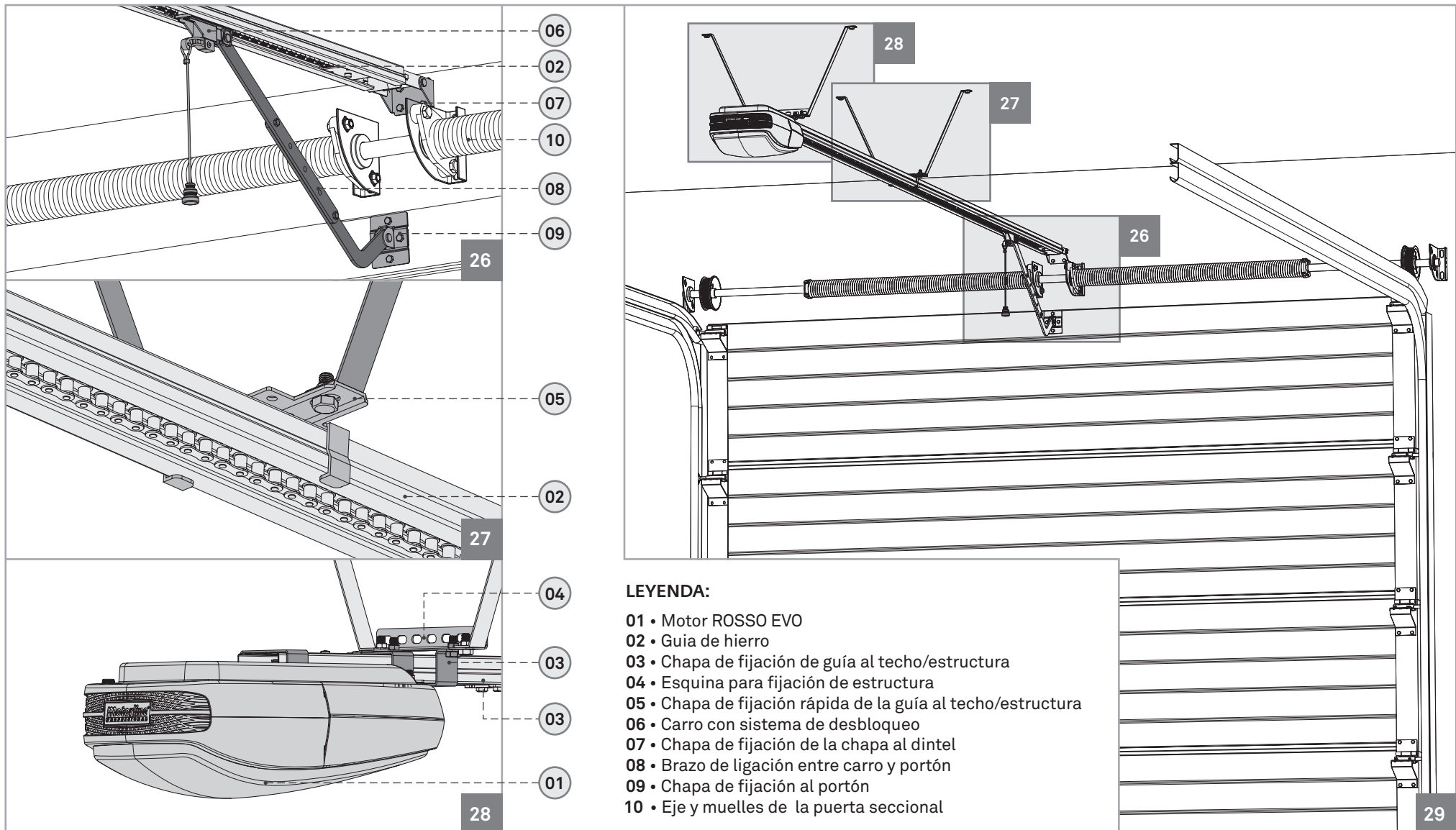

LEYENDA:

- 01 • Motor ROSSO EVO
- 02 • Guía de hierro
- 03 • Chapa de fijación de guía al techo/estructura
- 04 • Esquina para fijación de estructura
- 05 • Chapa de fijación rápida de la guía al techo/estructura
- 06 • Carro con sistema de desbloqueo
- 07 • Chapa de fijación de la chapa al dintel
- 08 • Brazo de ligación entre carro y portón
- 09 • Chapa de fijación al portón
- 10 • Eje y muelles de la puerta seccional

05. PROGRAMACIÓN

LEYENDA



Leyenda:

- 88** • Display
- M** • Menu Principal
- T** • Programación de mandos
- ▲ • Aumentar
- ▼ • Disminuir

Al conectar la energía, el display comienza una cuenta hacia atrás de 99 a 11, y la lámpara de cortesía permanecerá encendida durante 2 segundos. Cuando el motor está en estado-by, el display muestra la imagen **88**.

Cuando el motor está en apertura, el display muestra siempre el mensaje **OP**.
Cuando el motor está en cierre, el display muestra siempre el mensaje **CL**.

Nota: Si conectara la lámpara destellante para señalización, este irá a parpadear durante cualquier ciclo de movimiento del portón.

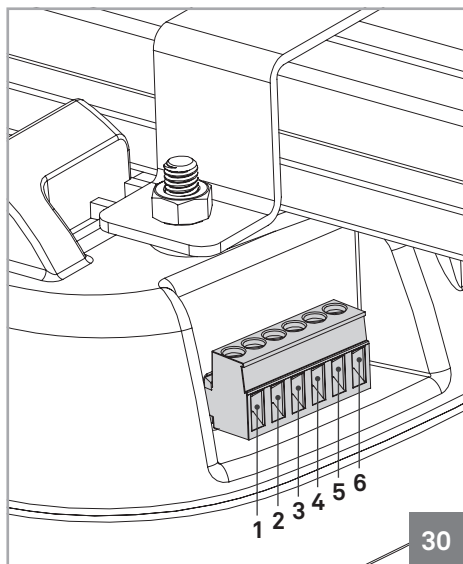

Enlaces del conector:

- 1 • Puerta peatonal (conectada NC)
- 2 • PB (contacto NO)
- 3 • PE (contacto NC)
- 4 • GND (común)
- 5 • +24V
- 6 • Lámpara destellante externa (max.24v 5w)

30

05. PROGRAMACIÓN

FUNCIONES DEL MENU

La central posee un menú principal que permite el acceso a todas las diferentes configuraciones del automatismo.

- P1** • Programación de los cursos de apertura y cierre
- P2** • Programación del nivel de fuerza del automatismo
- P3** • Activar /desactivar fotocélulas de seguridad
- P4** • Programación de función cierre automático
- P5** • Activar/desactivar función condominio
- P6** • Programación de aviso de mantenimiento
- P7** • Programación de mando usados mando ya configurado
- P8** • Control de maniobras
- P9** • Activar /desactivar puerta de servicio



Debe comenzar todas las programaciones a partir del modo stand-by (--)! Todas las instrucciones de configuración de los manuales, fueron realizadas teniendo como punto de partida el modo stand-by (--).

Debe comenzar la programación del modo P1 con la puerta cerrada, una vez que la primera maniobra de configuración será de apertura.

88 • Programación de los cursos de apertura y cierre

- 01** • Precione la tecla **M** durante 4seg para acceder al menú de programación.
- 02** • El display irá a mostrar **P1**, presione la tecla **M** durante 2 segundos para acceder a submenú.
- 03** • El display irá a mostrar **OP**, y ahora puede configurar el límite de apertura utilizando las teclas **▲** y **▼** para o ajustar.
- 04** • Precione la tecla **M** durante 2seg para confirmar la posición de abierto.
- 05** • El display irá a mostrar **CL** y ahora ya puede configurar la posición de cerrado utilizando las mismas teclas **▲** y **▼**.
- 06** • Precione la tecla **M** durante 2 seg para confirmar la posición de cierre. La central guarda la configuración y sale del modo de programación. Los LEDs encienden durante 2seg y el portón comienza a abrir y cerrar automáticamente hasta los límites programados que son mostrados en el display con mensaje **OP** durante la apertura y **CL** durante el cierre. Cuando acabe de cerrar la central saldrá para el modo stand-by(--).



Si tarda más de **20 seg** sin presionar cualquier tecla, la central irá a salir del estado en que se encuentra e irá automáticamente para el modo stand-by sin grabar cualquier acción.

05. PROGRAMACIÓN

FUNCIONES DEL MENU

P2 • Programación de nivel de fuerza del automatismo

- 01 • Precione la tecla **M** durante 4seg al menú de programación.
- 02 • Ira a aparecer **P1** en el display presione las teclas ▲ o ▼ las veces necesarias hasta que el display muestre **P2**.
- 03 • Precione la tecla **M** una vez para acceder a ese submenú.
- 04 • El display ira a mostrar un valor entre **F1** y **F9** que identifica el nivel de la fuerza en que el motor esta configurado. Utilice las teclas ▲ o ▼ para colocarse sobre la opción deseada, siendo que corresponde el mínimo de fuerza a **F1** y el máximo a **F9**.
- 05 • Precione la tecla **M** una vez para grabar esa opción.
- 06 • La central ira a mudar para el modo stand-by(--), la configuración acabo con suceso.

Nota • La central viene con el nivel **F2** configurado de fabrica.

P3 • Activar /desactivar fotocélulas de seguridad

- 01 • Precione la tecla **M** durante 4seg para acceder al menú de programación.
- 02 • Ira a aparecer **P1** en el display presione las teclas ▲ o ▼ las veces necesarias hasta que el display muestre **P3**.
- 03 • Precione la tecla **M** una vez para acceder a ese submenú.
- 04 • El display ira a mostrar el valor **H0** o **H1**, que identifica la opción en que la central esta configurada. Utilice las teclas ▲ o ▼ para colocarse sobre la opción deseada / siendo que **H0** desactiva la utilización de fotocélulas y **H1** activada.
- 05 • Precione la tecla **M** una vez para grabar esa opción
- 06 • La central ira a salir para el modo stand-by (--) y la configuración concluyo con suceso.

Funcionamiento • Cuando la utilización de la fotocélula esta activada y algún obstáculo atraviesa las mismas cuando la puerta esta cerrando, la puerta ira a invertir el sentido comenzando a abrir.

Nota • La utilización de fotocélulas viene desactivadas de fabrica (H0).

Debe comenzar todas las programaciones a partir del modo stand-by (-)



Si mantiene mas de **20seg** sin presionar cualquier tecla la central ira a salir del estado en que se encuentra e ira automáticamente para el modo stand-by sin grabar cualquier acción.

05. PROGRAMACIÓN

FUNCIONES DEL MENU

P4 • Programación de la función del cierre automático

- 01 • Precione la tecla **M** durante 4 seg para acceder al menú de programación.
- 02 • Ira a aceptar **P1** en el display presione las teclas ▲ o ▼ las veces necesarias asta que el display muestre **P4**.
- 03 • Precione la tecla **M** una vez para acceder a ese submenú.
- 04 • El display ira a mostrar un valor entre **00** y **90** que identifica el tiempo en segundos que el motor se queda en espera desde que es finalizada la apertura desde el iniciar el cierre automático, utilice las teclas ▲ o ▼ para colocarse sobre la opción deseada.
- 05 • Precione la tecla **M** una vez para grabar esa opción.
- 06 • La central ira a salir para el modo stand-by (--) y la configuración fue echa con suceso.

Nota • La opción **00** desactiva el cierre automático, por lo que el portón se serrara se recibiera una orden de algún dispositivo configurado. Cualquier otra opción define el tiempo de cierre automático, siendo un mínimo de 10 segundo (opcion**10**) y un máximo de 90 segundos (opcion **90**).

P5 • Activar / desactivar función condominio

- 01 • Precione la tecla **M** durante 4seg para acceder al menú de programación.
- 02 • Ira a aparecer **P1** en el display presione las teclas ▲ o ▼ las veces necesarias asta que el display muestre **P5**.
- 03 • Precione la tecla **M** una vez para acceder a ese submenú.
- 04 • El display ira a mostrar el valor **C0** o **C1** que identifica la opción en que la central esta configurada. Utilice las teclas ▲ o ▼ para colocarse sobre la opción deseada.
- 05 • Precione la tecla **M** una vez para grabar esa opción.
- 06 • La central ira a salir para el modo stand-by (--) y la configuración fue concluida con suceso.

Funcionamiento • Esta función hace que la central ignore todas ordenes enviadas por dispositivos configurados durante el curso de apertura.

- Si presiona el mando de durante la apertura, la orden es rechazada y continua a abrir.
- Si presiona con el portón completamente abierto, este comenzara a cerrar.
- Se presiona durante el cierre, el portón invierte el sentido comenzando a abrir.

Estando desactivada , podrá comenzar la apertura o cierre del portón siempre que desee en cuanto su comportamiento se abre-par-cierra-para-abre-para(..) por cada vez que presione el mando.



Nota • Las funciones P4 y P5, cuando están activadas, sirven para evitar que el portón se quede abierto, de esta forma, el portón ira siempre a abrir completamente, iniciando el cierre después del tiempo de pausa definido en P4.

05. PROGRAMACIÓN

FUNCIONES DEL MENU

88 • Programación de aviso de mantenimiento

- 01 • Precione la tecla **M** durante 4seg para acceder al menú de programación.
- 02 • Ira a aparecer **P1** en el display, presione la tecla ▲ o ▼ las veces necesarias asta que el display muestre **P6**.
- 03 • Precione la tecla **M** una vez para acceder a ese submenú.
- 04 • El display ira a mostrar un valor entre **00** y **45**, que identifica las millares de maniobras, al cual el motor ira a emitir una luz de aviso de manutención. Utilice las teclas ▲ o ▼ para situarse sobre la opción deseada.
- 05 • Precione la tecla **M** una vez para gravar esa opción.
- 06 • La central ira a salir para el modo stand-by (--) y la configuración fue concluida con suceso.

Funcionamiento • Este aviso, será para la agenda de revisiones del automatismo, portón o muelles al fin de un cierto numero de maniobras completadas (abre-para –cierra-para). Cuando el automatismo efectue el n° de maniobras definido en este submenú, los LED,S irán parpadear intermitentemente durante 2 minutos en cualquier maniobra realizada, para señalar el aviso de mantenimiento.

Nota • La opción **00** desactiva el aviso de mantenimiento. Cualquier otra opción define las millares de maniobras, sabiendo que el mínimo es de 5000 maniobras (opción 05) y el máximo es de 45000 maniobras (opción 45).

Siempre que quisiera re-configurar este submenú, debe efectuar dos configuraciones. en la primera de definir la opción **00** para hacer un RESET al contaje de maniobras y después en la segunda definir la opción deseada. La central ira a partir de ese momento a comenzar la cuenta de maniobras para emitir la señal de aviso.

88 • Programación de mandos usados mando ya configurado

- 01 • Precione la tecla **M** durante 4seg para acceder al menú de programación.
- 02 • Ira a aparecer **P1** en el display, presione las teclas ▲ o ▼ las veces necesarias asta que el display muestre **P7**.
- 03 • Precione la tecla **M** una vez para acceder a ese submenú.
- 04 • El display ira a mostrar el valor **L0** o **L1** que identifica la opción en que la central esta configurada. Utilice las teclas ▲ o ▼ para colocarse sobre la opción deseada.
- 05 • Precione la tecla **M** una vez para gravar esa opción.
- 06 • La central ira a salir para el modo stand-by (--) y la configuración es concluida.

Funcionamiento • Este menú permite activar o desactivar la posibilidad de programar nuevos mandos a través de un mando ya configurado (ver pagina .11.A). **L0** significa que esta función está desactivada, y **L1** significa que esta activada.

05. PROGRAMACIÓN

FUNCIONES DEL MENU

88 • Control de maniobras

- 01 • Precione la tecla **M** durante 4seg para acceder al menú de programación.
- 02 • Ira a aparecer **P1** en el display, presione la tecla ▲ o ▼ las veces necesarias asta que el display muestre **P8**.
- 03 • Precione la tecla **M** una vez para acceder a ese submenú.
- 04 • El display ira a mostrar tres números, cada uno durante 2 segundos y separados por intervalos de 1 segundo entre ellos. Después de esto la central ira a salir automáticamente para el modo stand-by (--)

Funcionamiento • Esta función sirve a penas para mostrar todas las maniobras completas efectuadas por el automatismo (abre-para-cierra-para). Basta juntar los tres números mostrados en el display, y sabrá el total de maniobras efectuadas por ese motor.

Ejemplo: Si al entrar en el submenú **P8** el display primero muestra el n° 15 después el n°65 y por ultimo el n°22, significs que ya fueron efectuadas 156522 maniobras en total.

RESET a través de menú P6: Para reiniciar la cuenta de maniobras, acceda al submenú **P6**, y el display ira a mostrar cualquier una de las opciones de ese submenú, presione las teclas ▲ o ▼ al mismo tiempo durante 10 segundos. La central ira a salir automáticamente para el modo de stand-by y el RESET al menú **P8** esta efectuado.

88 • Activar /desactivar puerta de servicio

- 01 • Precione la tecla **M** durante 4seg para acceder al menú de programación.
- 02 • Ira a aparecer **P1** en el display, presione la tecla ▲ o ▼ las veces necesarias asta que el display muestre **P9**.
- 03 • Precione la tecla **M** una vez para acceder a ese submenú.
- 04 • El display ira a mostrar el valor **E0** o **E1** que identifica la opción en que la central esta configurada. Utilice las teclas ▲ o ▼ para colocarse sobre la opción deseada.
- 05 • Precione la tecla **M** una vez para gravar esa opción.
- 06 • La central ira a salir para el modo stand-by (--) y la configuración concluida con suceso.

Funcionamiento • Al espacio **E0** desactiva la utilización de la puerta de servicio, en cuanto que la opción **E1** activa su utilización.

Cuando esta función esta activada, la central apenas ira a efectuar cualquier maniobra de apertura o cierre si la puerta de servicio esta abierta.

Si la puerta estuviera abierta, la central ira a rechazar cualquier orden de apertura o cierre.

05. PROGRAMACIÓN

PROGRAMACIÓN DE COMANDOS

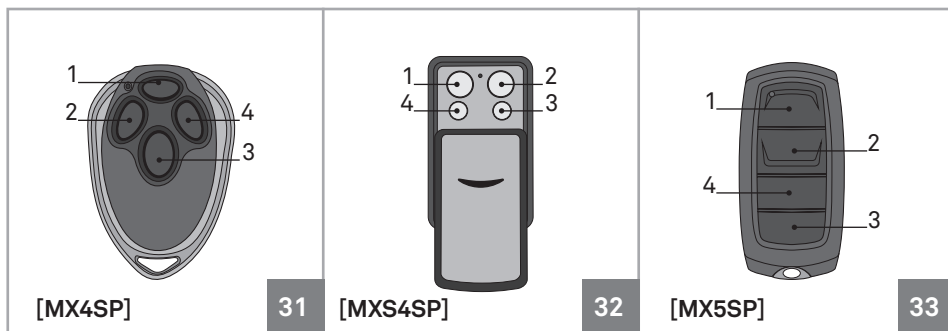

• Configuración stander usando la tecla T del display

- 01 • En modo stand-by (--) presione la tecla T asta que el display muestre SU.
 - 02 • Precione 1 vez la tecla pretendida del mando a configurar asta que el motor entre en movimiento .
- Nota • repita estos pasos siempre que quisiera nuevos mandos.

• Configuración a través del mando ya configurado

Una vez que tenga un mando ya configurado, puede utilizarlo para abrir la memoria de la central a distancia de forma a poder configurar nuevos mandos. Esto permite una fácil configuración sin ser necesario el acceso directo al motor.

- 01 • En modo stand-by (--) presione los botones 2 y 3 de un mando ya configurado asta que los LED,S de cortesía comiencen a parpadear. Suelte ahora los botones presionados.
- 02 • Presione la tecla pretendida del nuevo mando que quiere configurar asta que el motor entre en movimiento.

Nota .1 • Repita estos pasos siempre que quiera configurar nuevos mandos.
Nota .2 • Esta función puede ser activada o desactivada a través del menú P7 del display de control (ver pag 10.A).

• Apagar todos los mandos configurados

- 01 • En modo stand-by (--) presione la tecla T durante 10 seg hasta que el display muestre dl.



La central tiene una capacidad máxima de 30 mandos y apenas acepta mandos rolling code MOTORLINE!

06. DESPUES DE LA INSTALACIÓN

BATIENTE EN LA APERTURA

Los automatismos necesitan de batiente en la apertura y en el cierre para controlar siempre los cursos. En el cierre, el suelo servirá de batiente, pero en la apertura es necesario crear un batiente en la guía de hierro, para garantizar que el carro pare siempre en el local correcto.

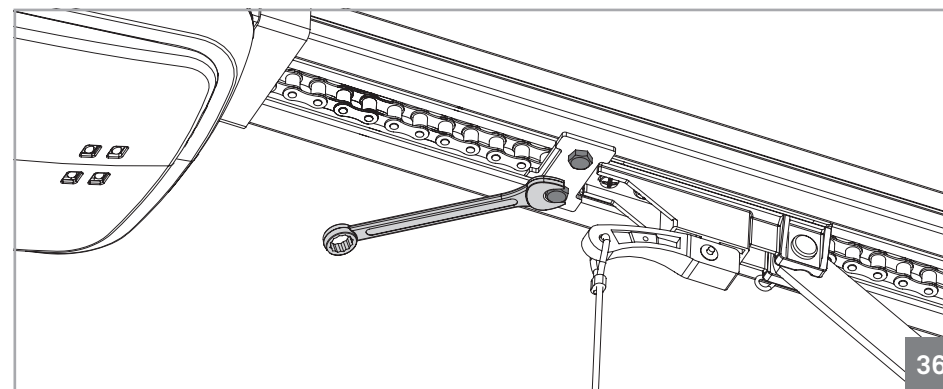
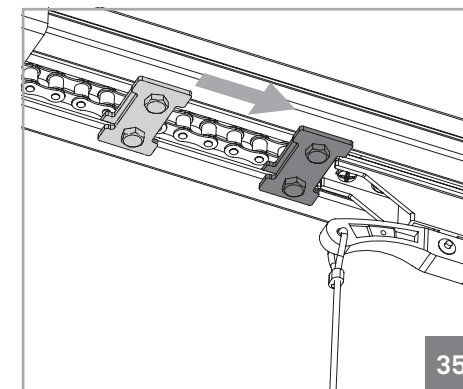
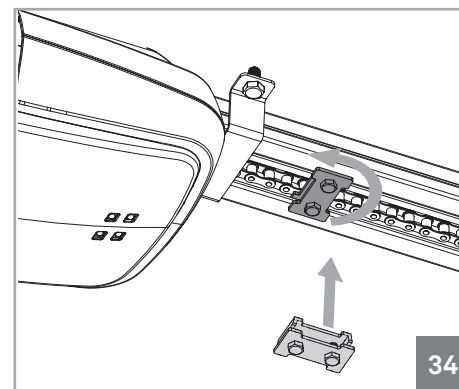

- Para instalar el batiente de apertura basta aplicarlo en la guía, como muestra la figura 34.
- El batiente debe quedar con una chapa fuera de la guía y otro dentro, para que cuando se apreté este quede bien fijo en la guía.
- con el portón con completamente abierto junte el batiente al carro (35).
- Después basta apretar los dos tornillos para mantener el batiente en esa posición exacta (36).

06. DESPUES DE LA INSTALACIÓN

ESTIRAR LA GUIA CORRECTAMENTE

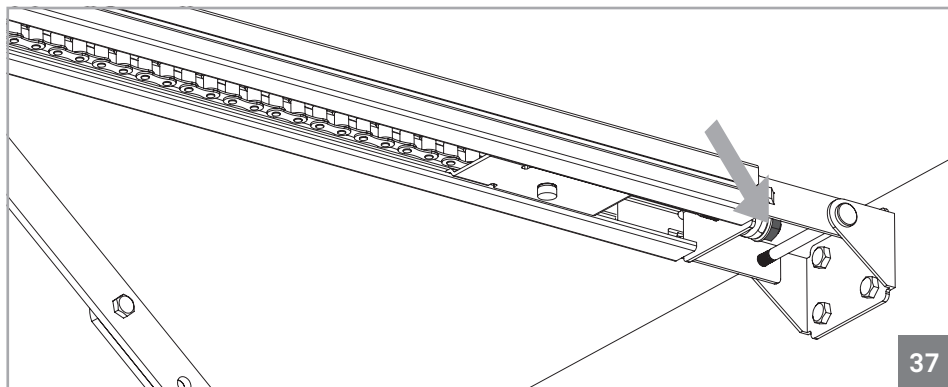

Para que el automatismo funcione correctamente, la cadena debe estar bien ajustada. Para eso, apenas necesita apretar o desapretar las tuercas sombreadas que muestra la imagen, lo que ira a estirar o soltar la cadena.

La cadena no debe ser estirada demasiado para que no quede rígida y evitar así dañar el moto-reductor, ni suelta de mas para evitar que se salga de la guía.

Nota • El tensor del resorte nunca debe quedar totalmente comprimida, lo significa que esta sobre tensión máxima!

MANTENIMIENTO

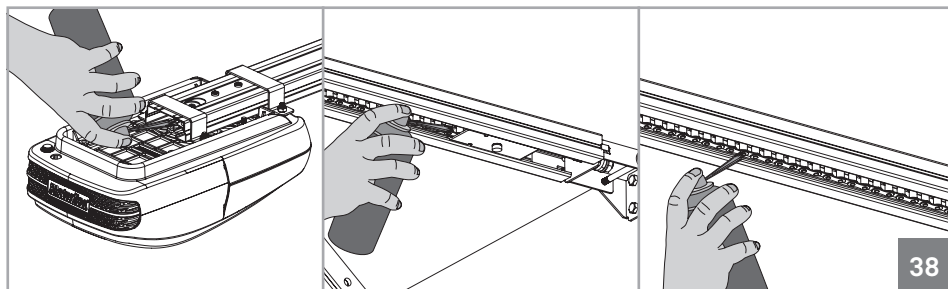

El único mantenimiento necesario es la lubricación de los ejes de movimiento de del automatismo y de la guía. Los piñones en los dos extremos de la guía, así como los soportes de rodamiento que devén ser lubricados como mínimo una vez por año.

07. DIAGNÓSTICO

CONECTAR MOTOR A BATERIA DE 24V

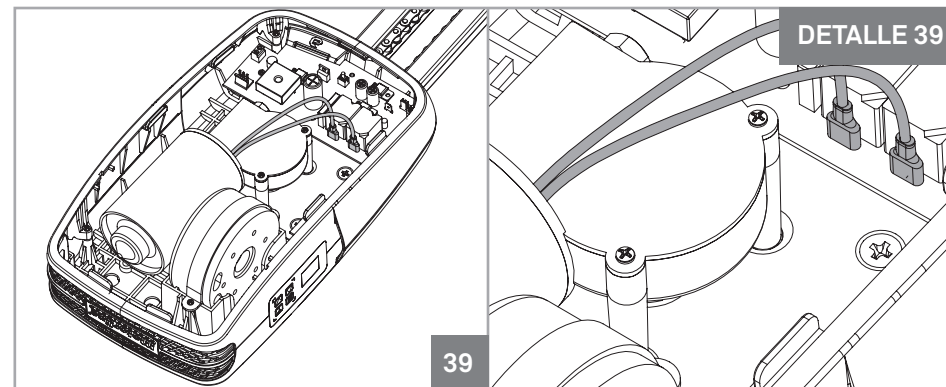

En caso de avería o mal funcionamiento del automatismo, será necesario detectar el componente averiado (motor o central). Para tal debe TESTAR el motor conectado directamente a una fuente de alimentación a **12/24V DC**, de manera que se pueda ver si este funciona. Basta desconectar los dos cables del motor (como muestra la imagen 39) que son lo que hacen la conexión a la central, y conéctalos directamente a una batería de **12/24V DC**, como muestra el dibujo 40.

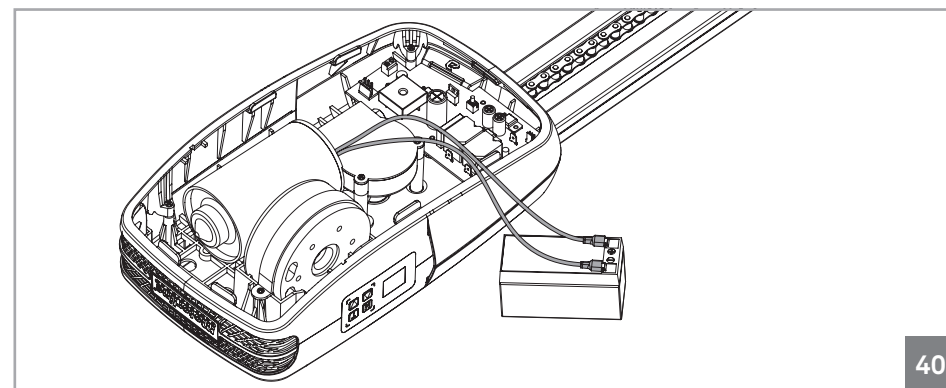

Los cables del motor no tienen sentido específico de conexión. La única diferencia es que conectándolo de una forma ira a rodar en un sentido, y al contrario ira a rodar al otro.

08. RESOLUCIÓN DE PROBLEMAS

INSTRUCCIONES PARA LOS CONSUMIDORES FINALES

INSTRUCCIONES PARA TÉCNICOS ESPECIALIZADOS

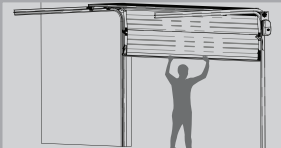
Anomalia	Procedimiento	Comportamiento	Procedimiento II	Encontrar la fuente del problema			
• Motor no funciona	• Asegúrese de que tiene una potencia 230v conectada y se el fusible funciona correctamente	• Sigue no funcionando	• Consulte un técnico especializado MOTORLINE.	1 • Retire la tapa superior del motor; 2 • Haga la medición de la salida de 24V del transformador para detectar la localización de la avería;	A) Tem 24V: 1 • Compruebe si la central esta alimentando el motor para detectar si la averías se encuentra en el motor o en la central. Sustituya el componente	averiado y envíe para los servicios MOTORLINE para diagnostico y reparación	transformador. Si tuviera 230V el problema es del transformador. Si no tuviera el problema estará en el fusible, cables eléctricos o en la propia corriente eléctrica. Compruebe todos los sistemas.
	• Compruebe que la puerta de servicio peatonal esta bien cerrada	• Continúa a no trabajar	• Consulte un técnico especializado MOTORLINE.	1 • De un star en el mando para abrir y comprobar el comportamiento de los LEDs. 2 • Si parpadea dos veces ,	significa la conexión con las fotocélulas están con problemas, compruebe todas las conexiones de las fotocélulas al motor.	B) Não tem 24V: 1 • Compruebe la entrada 230V del	los circuitos de conexión de la puerta al motor.
• Motor no se mueve pero hace ruido	• Desbloquear el motor y mover la puerta manualmente para comprobar si hay problemas mecánicos en la puerta	• Problemas encontrados?	• Consultar un técnico especializado de puertas	1 • Comprobar todos los ejes y sistemas de movimiento asociados a la puerta y al automatismo (guías, poleas, bisagras, etc) para averiguar cuál es el problema. Compruebe también si los muelles están en buen estado y consiguen aguantar el portón.			
		• La puerta se mueve con facilidad	• Consulte un técnico especializado MOTORLINE.	1 • Desconecte el motor de la central y haga un test conectado directamente a una batería de 24V para descubrir si esta averiado (ver pag 12.B);	2 • En caso que el motor funcione, el problema esta en la central. retire y envíe para los servicios MOTORLINE para diagnostico;	3 • En caso que el motor no funcione envíe para los servicios de MOTORLINE para diagnostico;	
• Motor se abre pero não cirre	1 • Compruebe si tiene algún obstáculo en frente de las fotocélulas; 2 • Compruebe si algunos de los dispositivos de control(selector de chave, botonera, video-portero, etc) están atascados y están a enviar señal permanente;	• La puerta se abrió, pero no se ha cerrado	• Consulte un técnico especializado MOTORLINE.	1 • Compruebe si el disply y los LED,s de cortesía están encendidos para ver si tienen alimentación; 2 • Acceda al menú en el disply y desactive las fotocélulas y la puerta de servicio; 3 • Pruebe a cerrar;	A) Cierro: 1 • Problema esta en uno de esos dos sistemas. Active las fotocélulas y compruebe si el portón cierra, si cierra el problema estará en la puerta de servicio. Actívela en el menú e in tente cerrar la puerta para estar seguro.	B) No cerro: 1 • Problema esta en el motor o en la central. De orden para cerrar el portón en cuanto mide la energía de la central para el motor. Si estuviese a 24V y la central esta a funcionar entonces el problema estará en el motor. Se tiver 24V, a central está a funcionar e o problema estará no motor. 2 • Si no tuviese corriente ,el problema esta en la central.	
	NOTA • Con la puerta abierta, si dan señal de serrar y si tuviera algún obstáculo en frente de las fotocélulas, los LED,S parpadean 2 veces durante el cierre, si invierte por detectar esfuerzo , parpadea una solo una vez.						
• Motor no hace el curso completo	• Desbloquear el motor y mover la puerta manualmente para comprobar si hay problemas mecánicos en la puerta.	• Problemas encontrados?	• Consulte un técnico especializado de puertas	1 • Comprobar todos los ejes y sistemas de movimiento asociados a la puerta y al automatismo (guías, poleas, bisagras, etc) para averiguar cuál es el problema. Compruebe también si los muelles están en buen estado y consiguen soportar el portón.			
		• La puerta se mueve con facilidad?	• Consulte un técnico especializado MOTORLINE	1 • Compruebe si los test al portón fueron bien hechos; 2 • Altere la fuerza en el menú P2 hasta que el motor mueva el portón sin invertir el sentido,; 3 • Esta regulación debe ser hecha de manera a que cuando el portón e encuentra un		obstáculo portón encuentra un obstáculo haga la inversión (imagen); 4 • Si incluso en el nivel máximo de fuerza (F9) continuara el problema. Teste el motor conectado a una batería de 24V para comprobar si este tiene	fuerza para abrir/ cerrar el portón completamente; 5 • Altere la fuerza en el menú P2 asta que el motor mueva la porta sin invertir el setido;

09. ENLACE A LA CENTRAL

CENTRAL ROSSO EVO

