

Manual de usuario

CORTASETOS KC600A-E

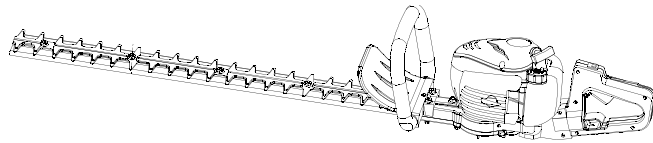

ATENCIÓN

- **Antes de utilizar el cortasetos, lea detenidamente este manual para entender el uso adecuado de esta máquina.**
- **Tenga este manual siempre a mano.**

- **LA SEGURIDAD LO PRIMERO**

Las instrucciones contenidas en este manual marcadas con el símbolo !!! se refieren a puntos muy importantes que deben tenerse en cuenta para evitar posibles lesiones graves y, por ello, se le pide que lea todas las instrucciones detenidamente y las siga al pie de la letra.

I – UBICACIÓN DE LAS PIEZAS

1. Palanca de acelerador
2. Botón de parada
3. Depósito del combustible
4. Botón de encendido
5. Asa
6. Chapa de seguridad
7. Empuñadura
8. Cuchilla

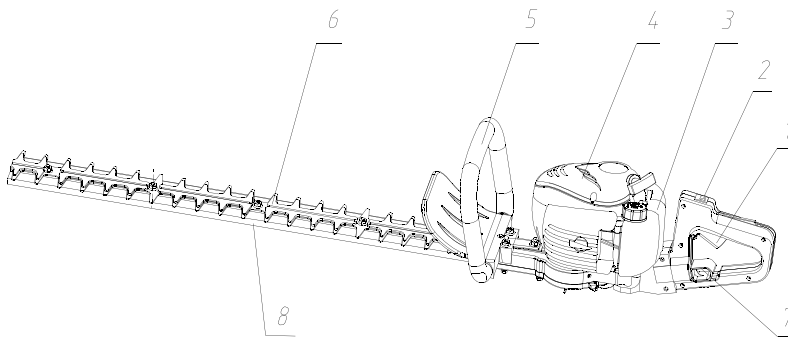

II – AVISOS DE SEGURIDAD

- **ANTES DE UTILIZAR LA MÁQUINA**
 - a. Lea este manual detenidamente para entender cómo debe utilizar adecuadamente esta máquina.
 - b. Este producto ha sido diseñado para recortar hojas y ramas de los árboles y setos, y no debería nunca utilizarse bajo ningún otro pretexto ya que podría provocar accidentes y lesiones imprevistas.
 - c. Nunca debería utilizar el cortasetos si se encuentra bajo la influencia del alcohol, cuando esté exhausto o falta de sueño, cuando esté aturdido por haber tomado medicamentos, o en cualquier otro momento cuando exista posibilidad de que su juicio se vea limitado o no sea capaz de utilizar el producto adecuadamente de una manera segura.
 - d. Nunca ponga en marcha el motor en un lugar cerrado. Los gases de escape contienen monóxido de carbono.
 - e. No utilice nunca el cortasetos cuando:
 1. el suelo esté resbaladizo o existan circunstancias que le impidan mantener el equilibrio.

2. Por la noche, cuando haya mucha niebla, o en otras ocasiones cuando su campo de visión pudiera verse limitado y fuese difícil tener una visión clara de la zona de trabajo.
 3. Durante tormentas de lluvia, durante tormentas de rayos, cuando haya aviso de fuertes temporales o en otras ocasiones en la que las condiciones climatológicas pudieran hacer que no resultara seguro utilizar este producto.
- f. Cuando utilice este producto por primera vez, antes de empezar a trabajar, aprenda a utilizar el cortasetos como un profesional.
 - g. La falta de sueño o el cansancio pueden limitar su capacidad de concentración lo que provocaría accidentes y lesiones. Limite la cantidad de tiempo en la que puede utilizarse el cortasetos de manera continuada, manteniendo la cantidad de trabajo efectuada en un único día por debajo de 2 horas o menos.
 - h. Mantenga este manual a mano para que pueda consultarlo siempre que se le plantee alguna duda.
 - i. Asegúrese siempre de incluir este manual cuando venda, preste o transfiera la propiedad del producto de cualquier otro modo.
 - j. No deje nunca este cortasetos a los niños ni a nadie que no entienda totalmente las instrucciones dadas en este manual.

- EQUIPO Y ROPA DE TRABAJO

- a. Cuando utilice su cortasetos, deberá llevar ropa y equipo protector adecuados.

- (1) Casco
- (2) Gafas protectoras o protector facial
- (3) Guantes de trabajo gruesos
- (4) Botas de trabajo con suela antideslizante
- (5) Protectores auditivos

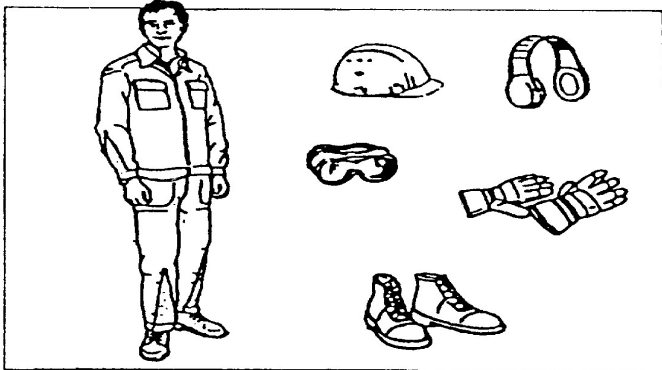

- b) Y debería llevar consigo
 1. Herramientas incluidas
 2. Combustible para uso especial
 3. Cuchilla de repuesto
 4. Elementos para marcar el área de trabajo (cuerda, señales de advertencia)
 5. Silbato (para colaboración o emergencia)
 6. Hacha de mano o sierra (para eliminación de obstáculos)
- c) Nunca utilice el cortasetos si lleva pantalones sueltos, sandalias o si va descalzo.

- **CONSIDERACIONES A TENER EN CUENTA EN EL MANEJO DEL COMBUSTIBLE**

- a) El motor de este producto está diseñado para funcionar con combustible de mezcla que contiene gasolina altamente inflamable. No almacene nunca latas de combustible ni llene el depósito de la unidad en cualquier lugar donde haya un quemador, horno, fuego de leña, chispas eléctricas, chispas de soldadura o cualquier otra fuente de calor o fuego que pueda hacer prender el combustible.
- b) No fume nunca mientras utilice el cortasetos o mientras llene el depósito. Es extremadamente peligroso. Mantenga siempre los cigarrillos lejos del cortasetos.
- c) Cuando llene el depósito, apague siempre el motor y compruebe que no haya chispas ni llamas abiertas en ningún sitio cercano antes de reponer el combustible.
- d) Si cuando ha repostado se ha derramado combustible, utilice un trapo seco para limpiar el combustible derramado. Después vuelva a atornillar la tapa del combustible firmemente en el depósito del combustible y lleve la unidad al menos a 3 m o más de donde haya repostado antes de encender el motor.

- **QUÉ DEBE COMPROBAR ANTES DE PONER EN MARCHA SU CORTASETOS**

- a) Antes de ponerse a trabajar debería comprobar la zona de trabajo, la hierba que debe cortar, los obstáculos que puede encontrarse mientras esté trabajando y
- b) El área dentro de un perímetro de 15 m de la persona que utilice el cortasetos deberá considerarse un área peligrosa con acceso restringido mientras se esté utilizando el cortasetos. En caso necesario, deberán colocarse señales de advertencia alrededor del perímetro del área de trabajo. Cuando el trabajo lo realizan simultáneamente dos o más personas se deberá comprobar la presencia y ubicaciones de otras personas que estén trabajando para mantener una distancia suficiente entre cada persona para garantizar la seguridad.
- c) Examine toda la unidad por si hubiera tuercas o abrazaderas sueltas, fugas de combustible, roturas o abolladuras que pudieran interferir con el manejo seguro de este producto. Asegúrese de que no exista ningún problema con las cuchillas y que están instaladas correctamente y fijadas de manera segura en el cortasetos.
- d) Nunca utilice cuchillas dobladas, deformadas, rajadas, rotas o dañadas de uno u otro modo.
- e) Mantenga siempre la cuchilla afilada.
- f) Compruebe los bordes de corte, mantenga la esquina afilada y redondee la raíz del borde.
- g) Compruebe que el perno que sujeta la cuchilla puede girar fácilmente sin que haga un ruido anormal.

- **CÓMO PONER EN MARCHA EL MOTOR**

1. Examine la zona para asegurarse de que no existen obstáculos dentro de un perímetro de 15 m o inferior de donde se va a utilizar el cortasetos.

2. Sitúe el cortasetos en el suelo en un área plana y limpia y sosténgalo firmemente para garantizar que ni las cuchillas ni el acelerador entran en contacto con ningún obstáculo cuando se arranca el motor.
3. Ponga el motor en ralentí al arrancarlo.
4. Una vez el motor está en marcha, si la cuchilla no deja de moverse aún después de que el regulador haya sido movido completamente a su posición original, apague el motor y compruebe el cable del acelerador y demás piezas.

- **MEDIDAS DE SEGURIDAD “CONTRAGOLPE”**

Cuando la cuchilla entra en contacto con un objeto sólido en la zona de trabajo, se produce una reacción peligrosa llamada “contragolpe”. A consecuencia de ello, el operario puede perder el control de la máquina lo que podría provocarle lesiones graves o mortales.

Evite el “contragolpe”. Tenga en cuenta las medidas de seguridad que aquí se citan.

1. Mantenga las cuchillas alejadas de las cercas, postes, cables y piedras para evitar el contragolpe y dañar las cuchillas.
2. Cuando utilice el cortasetos, agarre sólo las asas.
3. Cuando utilice el cortasetos, nunca aparte su vista de él. Si fuese necesario, coloque el acelerador en posición ralentí.
4. Cuando utilice el cortasetos, no deje que se acerque a sus pies ni por encima del nivel de la cintura.

- **TRANSPORTE**

- a. Asegúrese de que la cubierta de la cuchilla está en su lugar.
- b. Cuando transporte el cortasetos en coche, fíjelo con una cuerda. No transporte el cortasetos en una bicicleta o moto ya que es peligroso.
- c. No transporte nunca el cortasetos por carreteras con baches o distancias largas sin sacar antes todo el combustible del depósito. De lo contrario, el combustible podría derramarse.

- **EMPLEO DEL CORTASETOS – MEDIDAS DE SEGURIDAD**

- a. Agarre las asas firmemente con ambas manos. Si deja de utilizar el cortasetos, lleve el acelerador a posición ralentí.
- b. Mientras esté trabajando asegúrese de que mantiene una postura equilibrada y uniforme.
- c. Mantenga la velocidad del motor en el nivel requerido para realizar el trabajo de corte y no aumente nunca la velocidad del motor por encima del nivel necesario.
- d. Asegúrese de apagar siempre el motor si en la cuchilla se han quedado restos de hierba o si necesita comprobar el cortasetos o llenar el depósito del combustible.
- e. Si la cuchilla entra en contacto con un objeto duro como una piedra, pare el motor de inmediato y compruebe que la cuchilla esté en condiciones. Cambie la cuchilla si fuese necesario.
- f. Si alguien le llama o le interrumpe mientras está trabajando, asegúrese siempre de apagar el motor antes de girarse.
- g. Nunca toque la bujía o el cordón de la clavija mientras el motor esté en marcha. De lo contrario, podría recibir una descarga eléctrica.

- h. Nunca toque el silenciador, la bujía ni otras piezas metálicas del motor mientras éste esté en funcionamiento o inmediatamente después de desconectarlo. De lo contrario, podrían producirse quemaduras graves.
- i. Cuando termine de cortar en una zona y desee cambiar de área de trabajo, apague el motor y coloque el cortacésped de manera que la cuchilla esté alejada de su cuerpo.

- **MANTENIMIENTO – MEDIDAS DE SEGURIDAD**

- a. Lleve a cabo regularmente las operaciones de mantenimiento y comprobación descritos en este manual. En caso de que deba sustituir alguna pieza o de que deban efectuarse trabajos de reparación o mantenimiento no descritos en este manual, póngase en contacto con el representante del servicio técnico más cercano.
- b. Bajo ninguna circunstancia debería desmontar el cortasetos ni alterarlo de ningún modo. De lo contrario, podría dañarse durante su funcionamiento o podría no funcionar adecuadamente.
- c. Asegúrese de apagar siempre el motor antes de realizar cualquier mantenimiento o revisar procedimientos.
- d. Lleve siempre guantes resistentes cuando afile, sustituya o coloque la cuchilla y además para evitar lesiones utilice también las herramientas y el equipo adecuado.

III、ESPECIFICACIONES

NOMBRE/TIPO		KC600A-E
Peso neto kg		6
Medidas exteriores	Longitud total mm	1220
	Ancho total mm	240
	Altura total mm	235
Cuchilla	Tipo	Doble corte
	Longitud total mm	600
Método de sistema de transmisión		Embrague centrífugo automático, engranaje recto, manivela de levas
Relación de transmisión		4.2 : 1 (63:15)
Motor	Tipo	motor de 2 tiempos a gasolina refrigerado por aire con un solo cilindro
	Cilindrada cc	25.4
	Capacidad depósito combustible	0.6
	Tipo de combustible	Mezcla 30:1 (cuando utilice aceite común)
	Aceite lubricante	Para motor de 2 tiempos
	Carburador	Diafragma, válvula rotativa
	Sistema de encendido	Magneto de volante controlador por IC
	Bujía	L8RTC
	Sistema de arranque	Autenvolvente

Debido a las mejoras, las especificaciones detalladas del producto pueden diferir de la información que aquí se detalla.